

# Fiche technique CLAM!

Configuration idéale. (Mise à jour 20/10/2016)

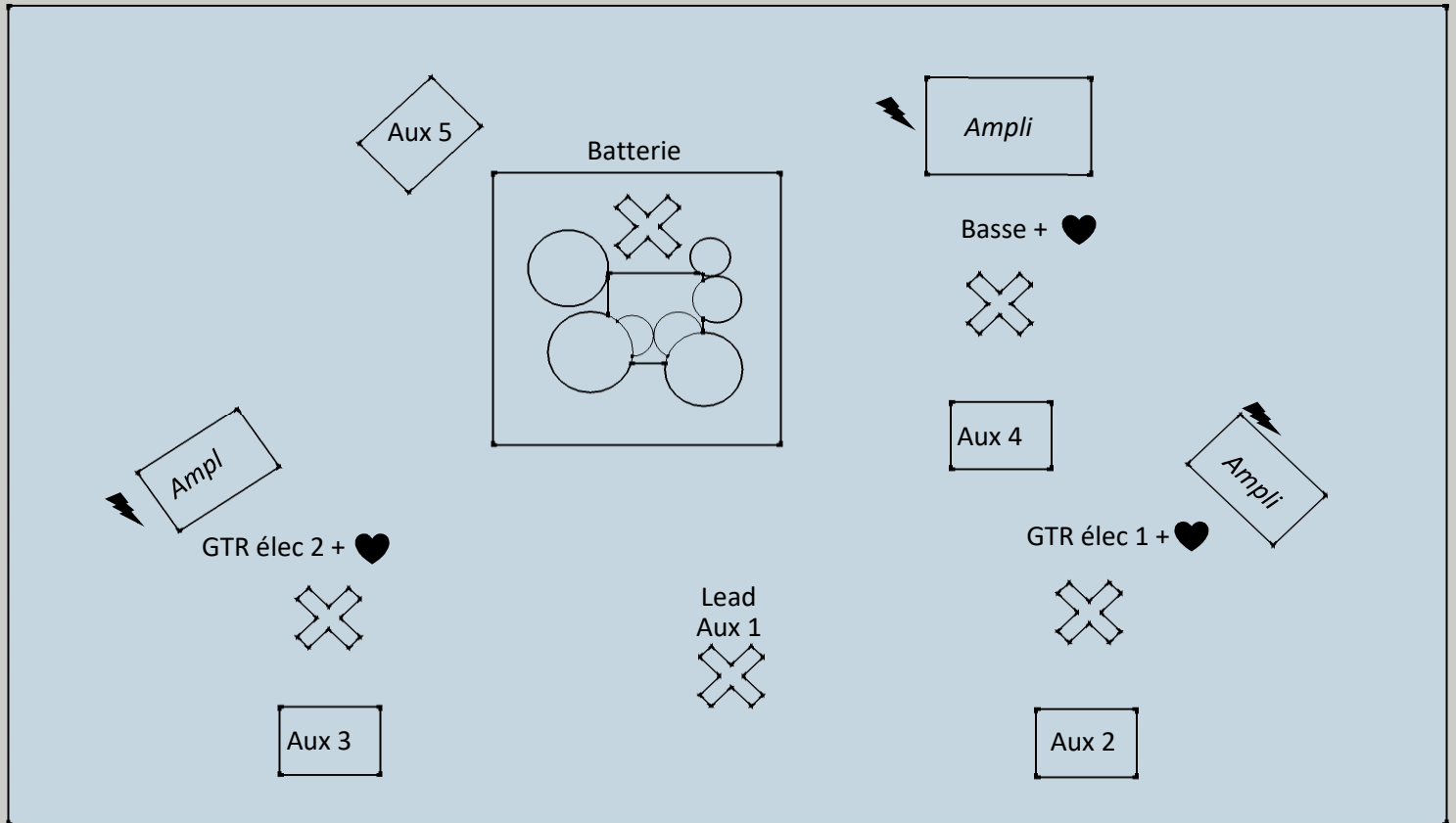

♥ Voix Chœur

⚡ Arrivée électrique

Idéalement, nous avons besoin d'un espace de jeu de 10 x 6m.

Nous fournissons le micro HF du chanteur ainsi que ses ears monitor.

Les micros demandés peuvent être remplacés par des équivalents. Dans la mesure du possible, prévoir de quoi poser à une hauteur de 60 à 70 cm les amplis des guitares électriques (Flight case, table...)

Il est toujours possible de s'arranger, nous sommes un peu bruyant mais pas méchant et ouvert à la discussion. De plus nous savons nous adapter aux contraintes des lieux qui nous accueillent. Cependant, merci de nous informer en cas de changement.

Patch console	Micros
1 Kick	Beta 52
2 Caisse claire	SM57 (ou e604)
3 Tom clair	SM57 (ou e604)
4 Tom basse	SM57 (ou e604)
5 OH L	KM184
6 OH R	KM184
7 GTR Lead	DI
8 Voix Lead	HF G3 ew100
9 Voix Chœur 1	SM58
10 Voix Chœur 2	SM58
11 Voix Chœur 3	SM58
12 GTR Elec 1	SM57
13 GTR Elec 2	SM57
14 Basse	XLR
15 Lecteur MP3	Jack
16	Jack
<hr style="border-top: 1px dashed black;"/>	
FX1 Reverb stage	
FX2 Reverb Hall (longue)	Optionnel
FX3 Reverb Hall	
FX4 Delay (+ Tap tempo)	
Aux1 In-ears Lead	
Aux2 Wedge GTR Elec 1	
Aux3 Wedge GTR elec2	
Aux4 Wedge Basse	
Aux5 Wedge Batterie	

Fourni

Fourni

Pour toutes questions ou renseignements, merci de prendre contact avec notre technicien, Baptiste au 06.16.30.68.69 ou par mail [baptistedma@hotmail.fr](mailto:baptistedma@hotmail.fr)